

RDA HD 5X5 CE - Modèle Base Fixe

RDA THD 5X5 CE - Modèle Base Motorisée

Service Lourd 5m x 5m

Potence de Soudage

Les potences de soudage Red-D-Arc RDA HD 5X5 CE (modèle base fixe) et RDA THD 5X5 CE (modèle base motorisée) donnent d'excellents résultats de soudage avec une productivité maximale grâce à un placement précis et régulier des têtes de soudage pour les procédés automatiques comprenant le soudage interne, externe, longitudinal et circconférentiel et peuvent également être utilisées en combinaison avec des têtes de meulage ou de polissage. L'acier de construction avec des chemins de roulements soudés en continu avec crémaillère et pignon entraîné permet d'augmenter la longévité et les intervalles de révision. Commande à distance type boîte à boutons avec 7 fonctions de contrôle sur le bras et 5 fonctions sur la base motorisée. Les caractéristiques de sécurité incluent un système antichute et une armoire électrique certifiée CE/UL avec une protection IP65. Toutes les potences Red-D-Arc sont testées et certifiées par UL pour des charges de travail sécurisées – une première dans l'industrie d'automation en soudage.

**Spécifications**

Modèle	RDA HD 5X5 CE / RDA THD 5X5 CE
Charge Maximale	454 kg @ 457 mm Centre de Gravité
Hauteur Maxi sous Bras	5000 mm / 5025 mm Avec base motorisée
Course Verticale du Bras	4000 mm
Vitesse Verticale du Bras	2000 mm/min
Moteur d'élévation	0.75 kW avec frein
Extension Horizontale Maxi	6081 mm À partir de l'axe central du mât
Déplacement Horizontal du Bras	5000 mm
Vitesse Horizontale du Bras	100 - 2000 mm/min
Moteur du Bras	0.37 kW
Rotation	Manuelle 360°, verrouillable
Contrôle	Boîte à Boutons, câble de contrôle de 20 m
Contrôle des Fonctions	Haut/bas/avance/arrêt/retour/variation de vitesse/arrêt d'urgence
Alimentation au Primaire	380 to 480 V, triphasé, 50/60 Hz
Courant de charge	6 A
Hauteur Hors Tout	6500 mm / 6525 mm Avec base motorisée
Poids	6000 kg / 6500 kg Avec base motorisée
Protection Armoire Électrique	IP65
Certification Armoire Électrique	UL508
Certification Capacité de Charge	UL2011

RDA THD 5X5 CE (Modèle Base Motorisée)	
Contrôle du déplacement de la Base	avec le bouton poussoir de la commande à distance
Contrôle des Fonctions	Avance/arrêt/retour/régulation de vitesse/ arrêt d'urgence
Vitesse de déplacement	100 - 2000 mm/min
Entraxe de rail	1435 CRS pour rail profil A45

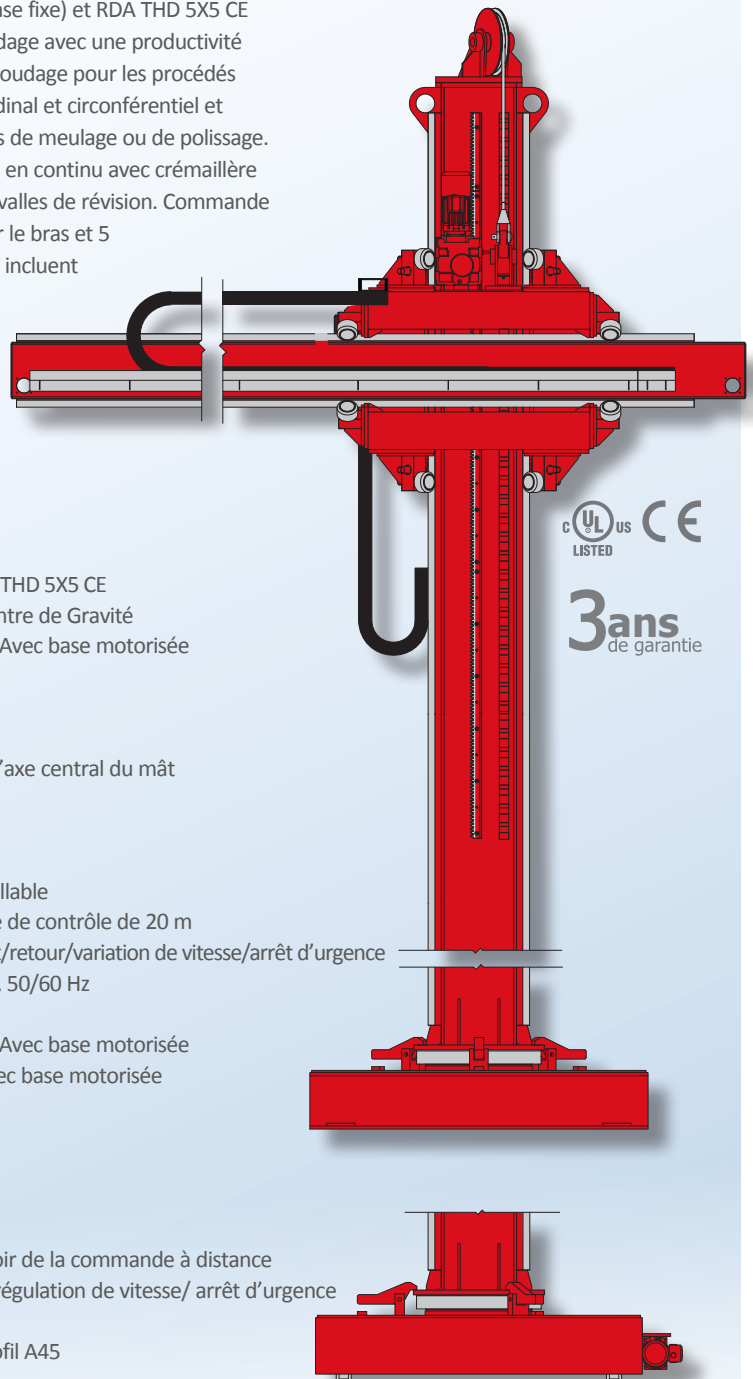

Red-D-Arc Welderentals loue et vend des équipements de soudage et de positionnement dans le monde entier.

RDA HD 5X5 CE - Modèle Base Fixe

Service Lourd 5m x 5m

RDA THD 5X5 CE - Modèle Base Motorisée

Potence de Soudage

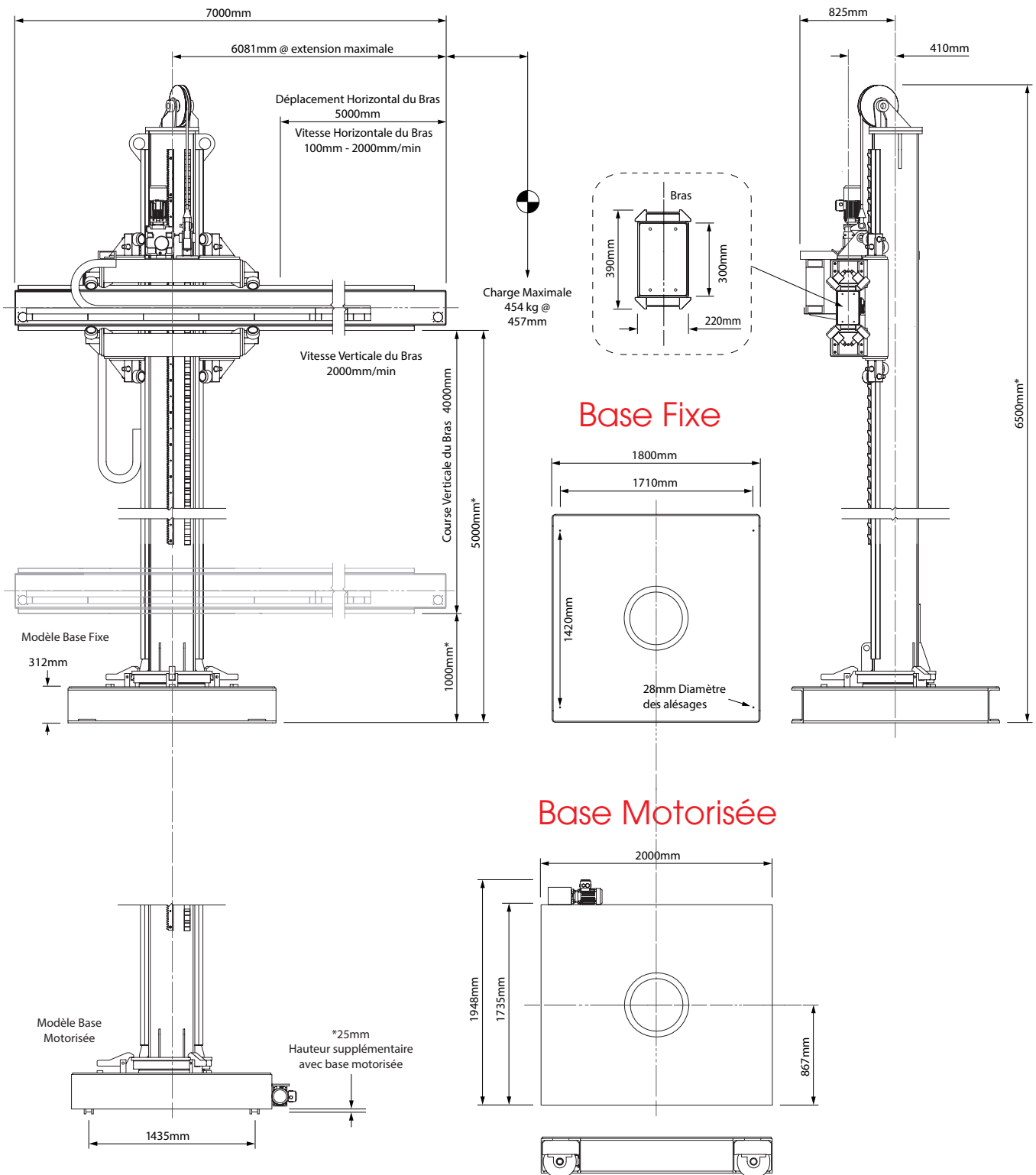

**+33 (0)2 3272 4606**

**0800 200 251**