

Positionneur CE RDA FHVP0.25 Capacité: 0,25 tonne

Les positionneurs CE FHVP0.25 de Red-D-Arc permettent une rotation à 360° avec un basculement à 135° afin d'optimiser la position des joints de soudure en soudage manuel ou automatique. Les cadres et châssis tout acier supportent la rotation de l'inclinaison par engrenages à bords droits et motoréducteurs à vis sans fin pour une sécurité et longévité accrues. La rotation est contrôlée via une commande à distance type boîte à boutons ainsi que les fonctions avance/arrêt/arrière et arrêt d'urgence. Les moteurs de rotation sont à courant alternatif à fréquence variable, contrôlés par un variateur offrant une gamme complète de vitesses avec une excellente régulation. Les positionneurs de la gamme de Red-D-Arc sont conçus pour offrir une sécurité et une fiabilité maximales ; les coffrets électriques sont conformes à l'IP65 avec homologation CE et UL, et tous nos positionneurs ont été testés et certifiés UL afin de déterminer la sécurisation des charges – une première dans le domaine de l'automation en soudage.



3ans
de garantie

Caractéristiques

Modèle	RDA FHVP0.25 CE
Capacité	250 kg à 75 mm de Centre de Gravité et 75 mm d'excentricité
Vitesse de rotation	0,1 à 3 tr/min
Moteur de Rotation	0,25 kW commandé par variateur, de type courant alternatif à fréquence variable
Couple de rotation	184 Nm
Inclinaison	135° vers l'avant
Hauteur d'axe (plateau horizontal)	600 mm
Diamètre du plateau	450 mm de diamètre avec quatre encoches de 15 mm
Contrôle	Télécommande type Boîte à boutons avec 10 m de câble
Fonctions de commande	Avance/arrêt/arrière/régulation de vitesse/arrêt d'urgence
Courant d'entrée à charge nominale	2,7 A
Capacité de prise de masse	300 A
Poids	200 kg
Indice de protection du boîtier de commande	IP65
Certification électrique du boîtier de commande	UL508
Certification de capacité de charge	UL2011

Red-D-Arc Welderentals loue et vend des équipements de soudage et de positionnement dans le monde entier.

Positionneur CE RDA FHVP0.25

Capacité 0,25 tonne

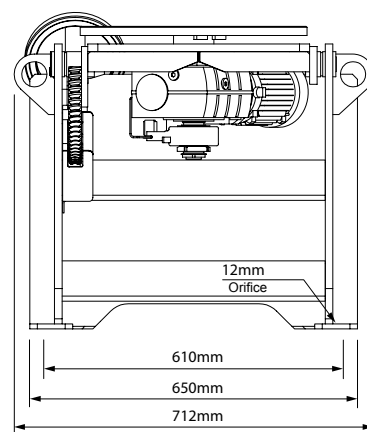
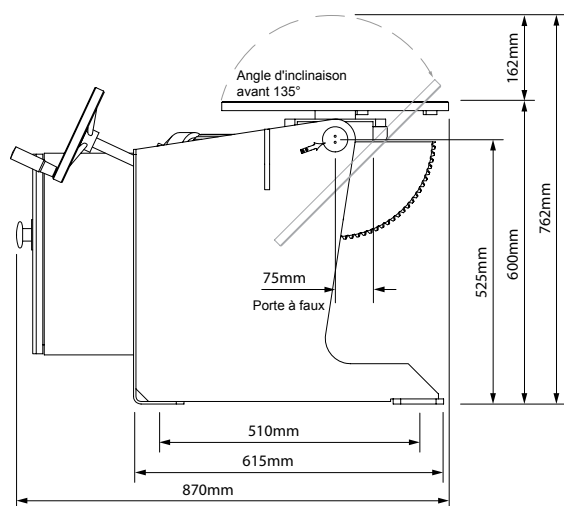
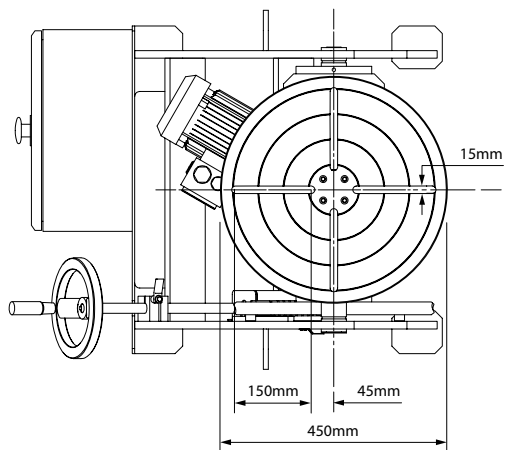

Rotatif

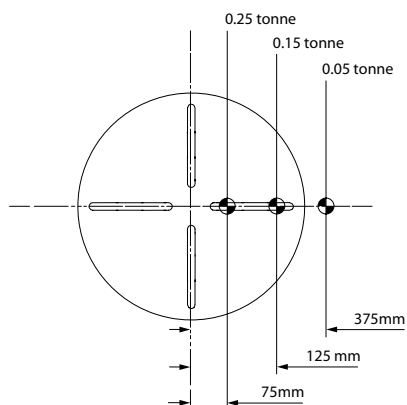

Charge (tonne)	Excentricité (mm)
0.25	75
0.2	95
0.15	125
0.1	185
0.05	375